



TLN040-G フレキシブルリネンタグ

やわらかい素材のタグで検知力と耐久性を実現!!



『付け心地』と読み取り距離耐久性を同時に実現。
衣料、リネンなどのソフトグッズへのタグ付けが容易に。

POINT 圧搾脱水対応・高耐久性の実現

POINT 検針機も問題なし

POINT フレキシブルならではの『取付け方法』

POINT フレキシブルならではの『付け心地』

POINT 安心の読み取り距離6m

POINT ドライクリーニングに対応

フレキシブルタグの利用シーン



リネン



制服・衣料全般

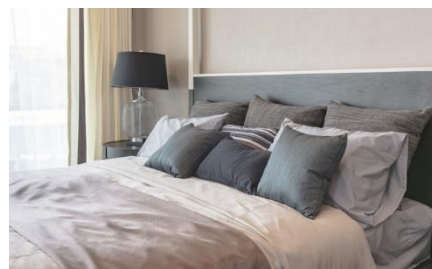

寝具



白衣・作業着



備品



マット・モップ

仕様情報

| | |
|-----------|-------------------------------|
| 1 ICチップ | Impinj Monza R6-P |
| 2 周波数 | 860~928MHz |
| 3 通信規格 | EPCglobal Class1 Generation 2 |
| 4 EPC | 96bit |
| 5 ユーザーメモリ | 32bit |
| 6 素材 | ポリエステル |
| 7 取付方法 | 直接縫い |
| 8 最大読取距離 | 6m |
| 9 検針器反応 | 反応しない |
| 10 耐用年数 | 3年もしくは洗濯200サイクルどちらか早い方 |
| 11 圧搾脱水 | 60bar |
| 12 洗濯条件 | パーク系溶剤可 |

※仕様およびデザイン等は予告なく変更する場合がありますのでご了承ください。

TLN040-G 寸法図及び取り付け図

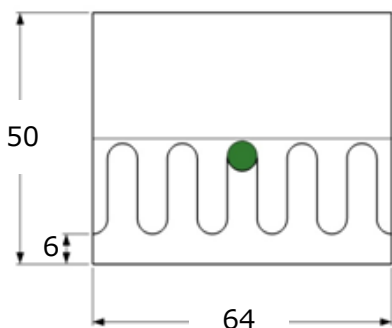

単位 [mm]

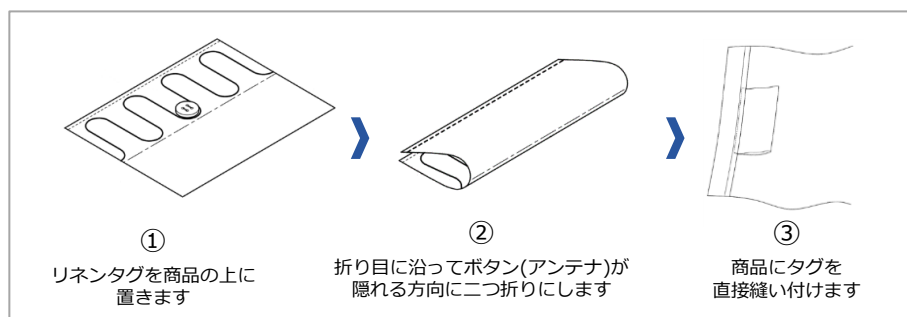

マイティキューブ株式会社

東京都中央区日本橋本町3-8-4 ユニゾ日本橋本町三丁目ビル5F
TEL: 03-5656-0355(代表) FAX: 03-5656-0356

Mighty cube
TAG THE WORLD